

Option : Support de torche

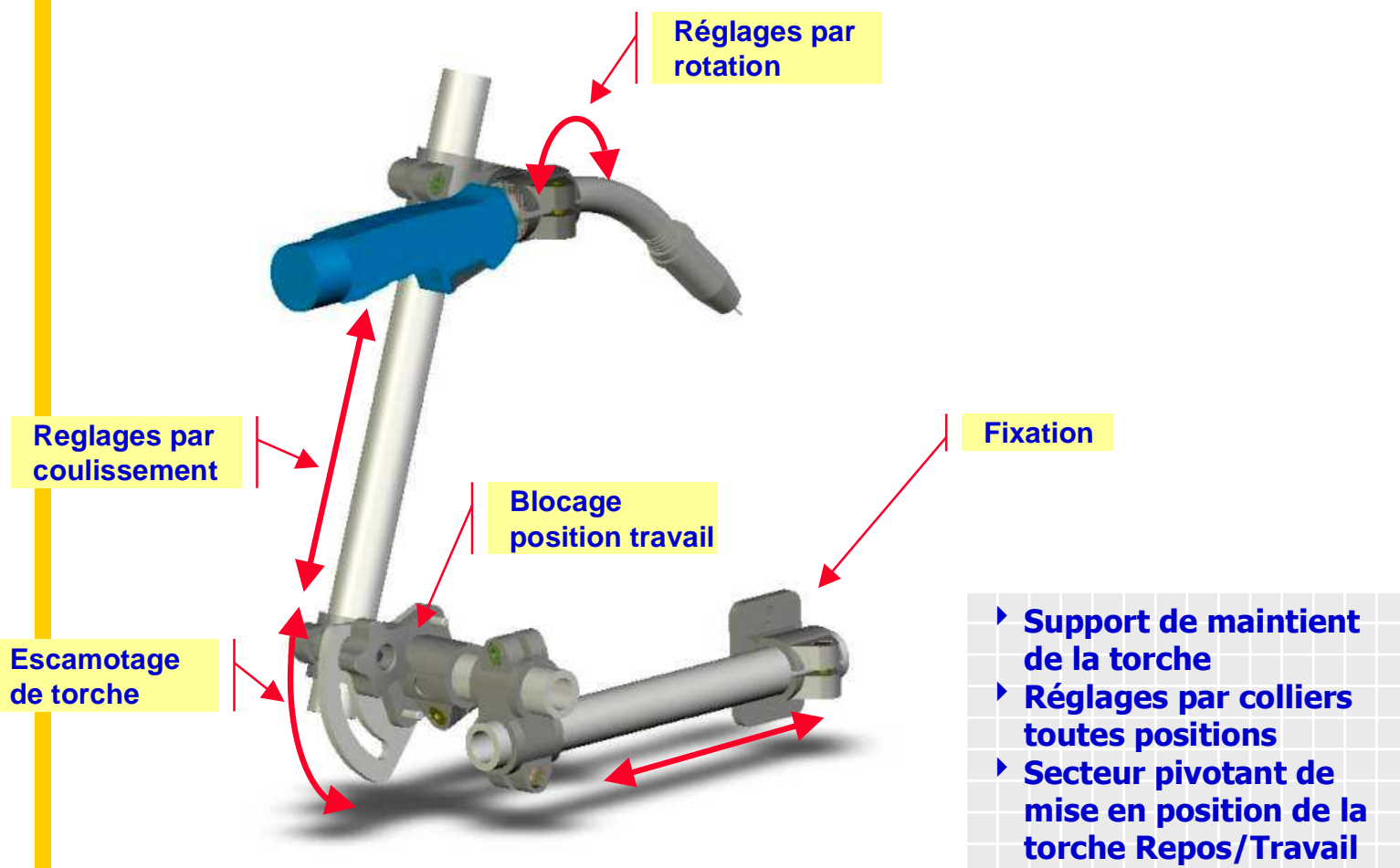

Option : Accoudoir

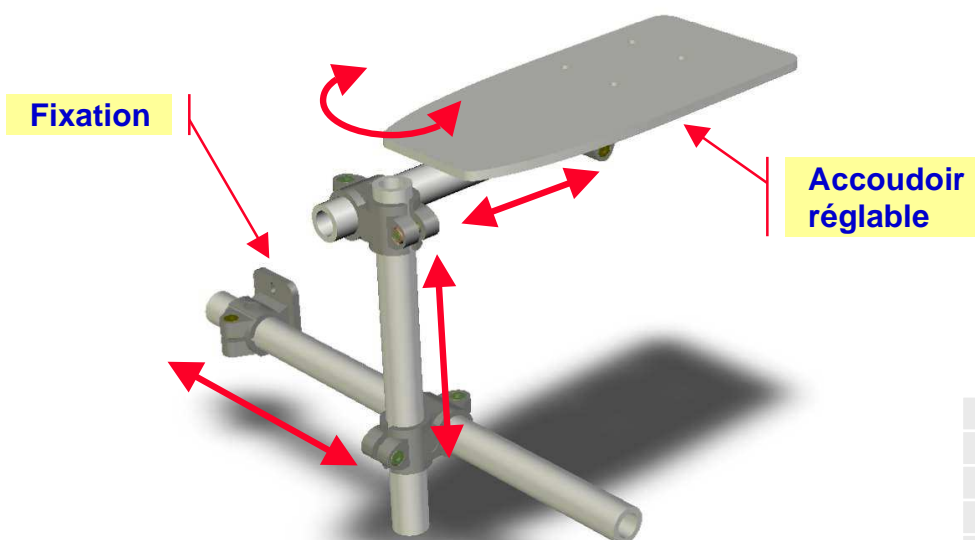

- ▶ Accoudoir pour bras d'opérateur
- ▶ Diminution de la fatigue
- ▶ Réglages par colliers toutes positions



Créé Fabriqué en CEE

mathis technologies

35 rue de Nantes
85710 LA GARNACHE
www.mathis-technologies.com

Tél. : 02 28 10 00 87 Fax : 02 28 10 20 11

Email : michel.mathis.tech@wanadoo.fr

Option : Contrepointe

- ▶ Distance entre pointes 500 mm
- ▶ Contrepointe course 60 mm
- ▶ Réglage par volant avec blocage

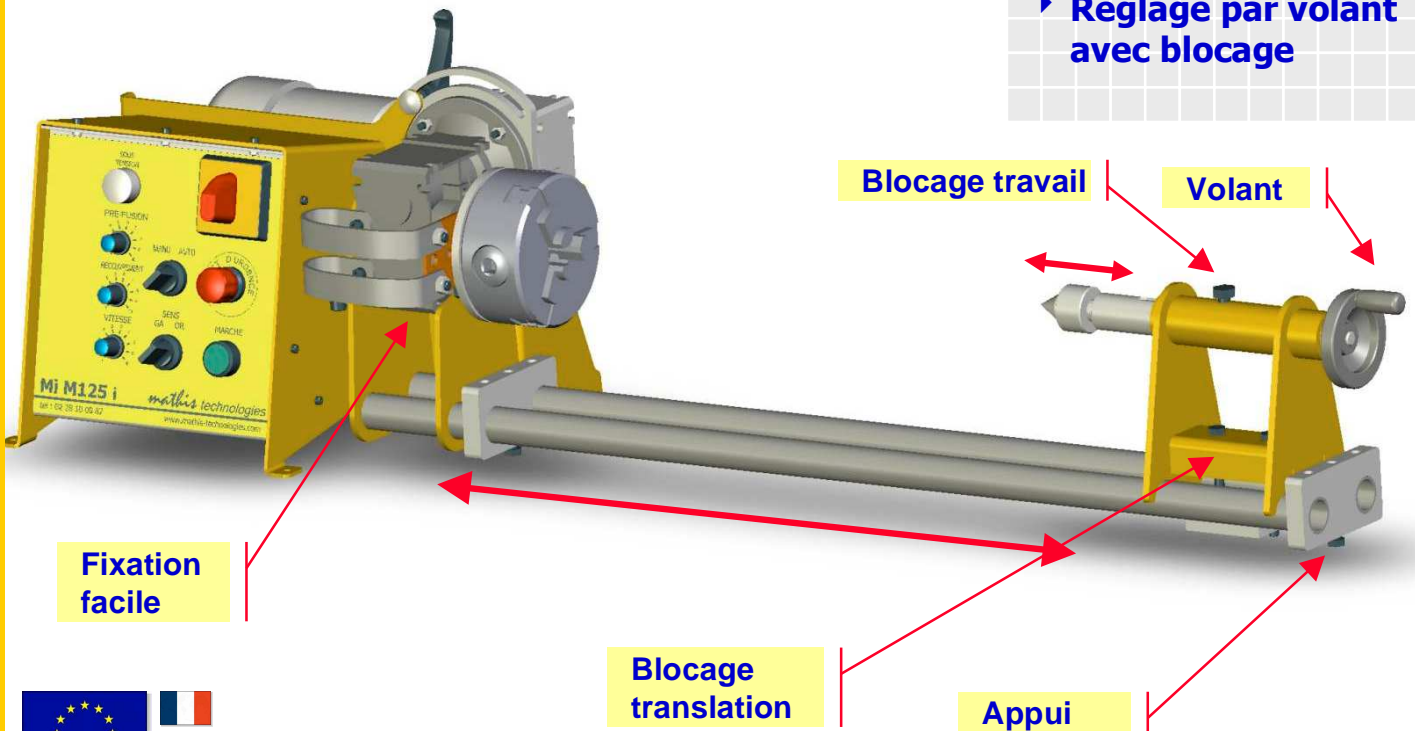

Créé Fabriqué en CEE

Option : Automatisation

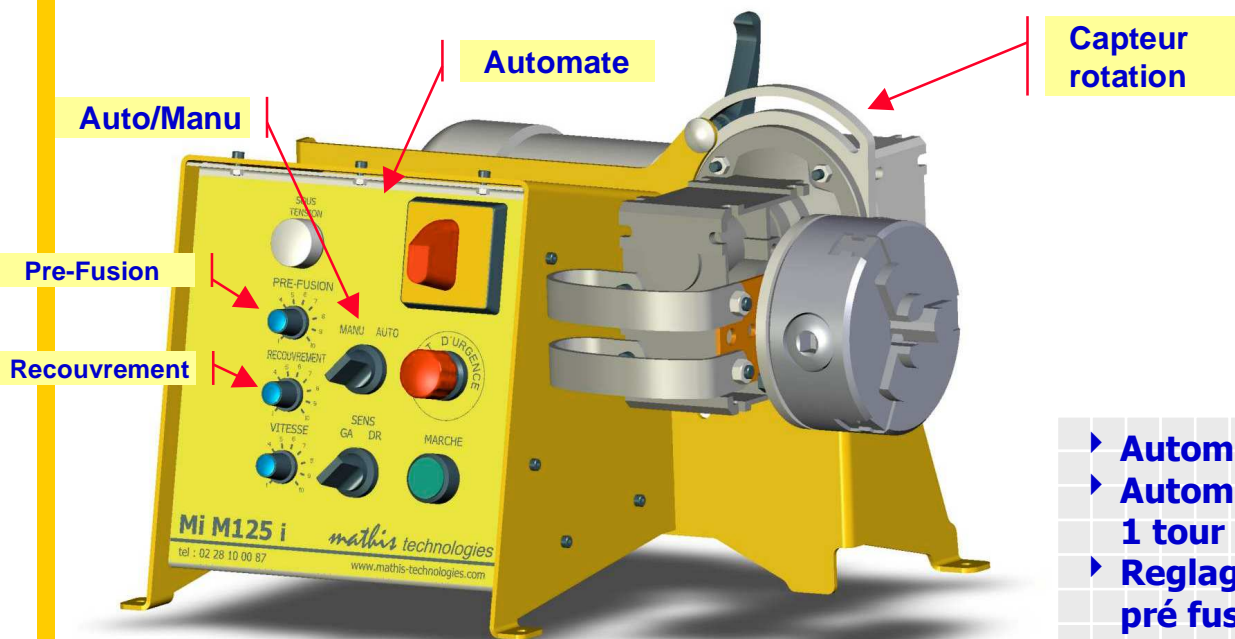

- ▶ Automate intégré
- ▶ Automatisation cycle 1 tour + recouvrement
- ▶ Réglage délai temps pré fusion

mathis technologies

35 rue de Nantes
85710 LA GARNACHE
www.mathis-technologies.com

Tél. : 02 28 10 00 87 Fax : 02 28 10 20 11

Email : michel.mathis.tech@wanadoo.fr